

ME-6100 RE

Mixer de Fondo de Recirculación



APLICACIÓN

La gama de mixers de fondo de recirculación de alto cizallamiento, ME-6100 RE, presenta una solución altamente sanitaria en procesos de dispersión, emulsión, homogeneización y desintegración de sólidos para una gran cantidad de productos en la industria alimentaria, cosmética, farmacéutica y química fina. Este mixer de recirculación dispone de un cabezal diseñado para poder recircular todo el producto, de forma que se consigue una mayor homogeneización del producto en todo el conjunto del tanque, y el resultado de la mezcla no está tan localizada en la parte inferior del tanque. Se pueden utilizar en depósitos abiertos, cerrados, a presión atmosférica o con presión/vacío. Los mixers de fondo de recirculación son especialmente indicados para trabajar conjuntamente con agitadores tipo ánora o agitador contrarotación.

PRINCIPIO DE FUNCIONAMIENTO

La gama de mixers de fondo de recirculación ME-6100 RE, tienen la capacidad de bombear el producto, recirculando en el propio depósito o bien utilizando el mixer para vaciado o trasvase del producto.

Este modelo de mixers disponen de un cabezal con un diseño específico, ya que dispone de un conjunto rotor-estátor más cerrado, donde el producto pasa a través del cabezal quedando totalmente inundado. La elevada velocidad del rotor combinado con la tolerancia ajustada entre este rotor y el estátor, producen una potente aspiración que succiona el producto y éste es impulsado hacia la periferia del cabezal donde puede ser bombeado hacia el exterior.

El equipo tiene un diseño que es totalmente drenable por la conexión de salida excéntrica.

DISEÑO Y CARACTERÍSTICAS

Alto poder de cizallamiento, reducción de tamaño de partícula hasta niveles inferiores a 100 micras.

Cierre mecánico simple accesible desde el interior del tanque.

Obturación estándar mediante cierre sanitario simple.

Posibilidad de cambiar el estátor sin tener que desmontar el mixer.

Diferentes modelos de estátor fácilmente intercambiables.

Motores IEC B5, IP 55 y aislamiento clase F.

Fácil limpieza y esterilización mediante procesos CIP/SIP.

Estátor ranurado.

ESPECIFICACIONES TÉCNICAS

Materiales

Piezas en contacto con el producto	1.4404 (AISI 316L)
Otras piezas de acero inoxidable	1.4301 (AISI 304)
Juntas en contacto con el producto	EPDM
Cierre mecánico	C/SiC/EPDM

Acabado superficial

Interno	Ra ≤ 0,8 µm
---------	-------------

OPCIONES

- Cierre mecánico doble.
- Cierre refrigerado mediante retén.
- Estátor desintegrador.
- Estátor con cedazo fino.
- Eje libre para los modelos grandes y transmisión mediante poleas y correas.
- Acabado superficial Ra ≤ 0,4 µm para aplicaciones farmacéuticas.
- Motores con otras protecciones.
- Purga salida.

DIMENSIONES

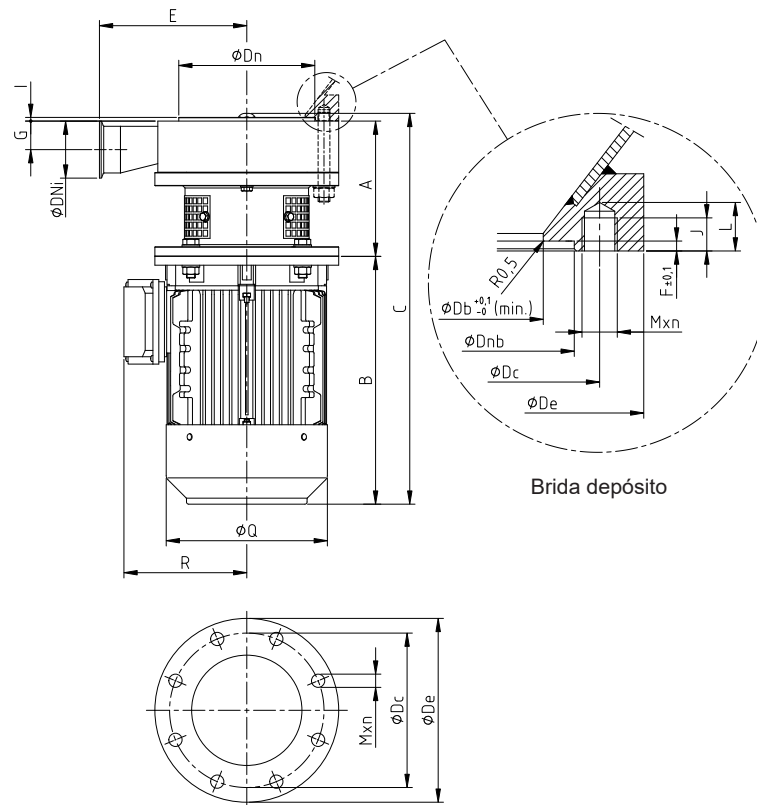

03.603.32.0022

Modelo	Motor	A	B	C	E	F	G	I	J	L	ØQ	R	Brida depósito						kg		
													Mxn	ØDb	ØDc	ØDe	ØDn	ØDnb		ØDni	
ME-6103 RE	T-90	146	290	455	120		23,5		15	20	180	145	M10x4	122	165	200	148	149	1½"	40	
ME-6105 RE	T-112	184	340	535	200		39		15	21	220	170	M16x4	159	210	250	185	186		65	
ME-6110 RE	T-132	201	380	595		4,5		5			265	190							2½"	115	
ME-6125 RE	T-160		540	810							315	250								180	
		245		885	240		40		20	27			M16x8	227	300	330	264	265		260	
ME-6130 RE	T-180		615								360	265								280	
		299		925	290		88								285	365	400	320	321	4"	280

Dimensiones en mm

TABLA DE SELECCIÓN RÁPIDA

Tabla de selección orientativa. La selección puede variar según la aplicación.

Modelo	Motor			Volumen depósito [L]	
	Tamaño	Potencia [kW]	Velocidad [rpm]	3000 cP	Agitación adicional 3000 cP
ME-6103 RE	T-90	2,2	3000	100	300
ME-6105 RE	T-112	4		300	750
ME-6110 RE	T-132	7,5		750	1500
ME-6125 RE	T-160	18,5		1000	2000
ME-6130 RE	T-180	22	1500	1200	2200
				1500	2500