

I Применение

Блендеры предназначены для однородного смешивания порошкообразных продуктов с жидкостями.

Они представляют собой идеальное решение для восстановления сухого молока, производства сиропов, рассолов и т.д.

Блендеры также применяются при смешивании порошкообразных / жидких сред в процессах фармацевтической, косметической и химической промышленности.

I Принцип работы

Основу блендера составляют вертикально смонтированные корпус и рабочее колесо центробежного насоса. На всасывании используется патрубок с двойными стенками, что позволяет подавать жидкие и сухие среды отдельно, таким образом предотвращая формирование комков до их поступления в корпус.

Продукты на большой скорости вводятся в смешивающую камеру, создавая при этом вакуум в центре колеса, что в свою очередь приводит к всасыванию продукта. Подача сухого продукта регулируется клапаном, установленным в нижней части приёмной воронки.

I Конструкция и характеристики

Простая, легко модифицируемая установка для быстрого и однородного смешивания широкого ассортимента продуктов без доступа воздуха.

Полное смешивание и рециркуляция продукта.

В процессах, не требующих рециркуляции, возможен монтаж "в линию".

Санитарное исполнение.

Быстрый и простой монтаж и демонтаж благодаря соединениям Clamp.

Мойка и дезинфекция без демонтажа оборудования.

Санитарное одинарное торцевое уплотнение.

Стандартная приёмная воронка

на 40° для M-226 и 50° для M-440.

I Применения

Производство сиропа из сахара, сорбита, глюкозы, лактозы и производных.

Восстановление сухого молока.

Растворение какао и / или сахара в молоке.

Воспроизводство сыворотки из порошка.

Производство жидких смесей из муки и крахмала.

Производство рассолов.

Предварительное смешивание йогуртов и других десертов на молочной основе.

Растворение бентонита для фильтрации вин.

Производство пестицидов и удобрений.



I Технические спецификации

Материалы:

Детали из нерж. стали, контактирующие с продуктом СТАНДАРТ AISI 316L
Уплотнения EPDM

Торцевое уплотнение:

Вращающаяся часть Графит (С)
Стационарная часть Нержавеющая сталь (St.St.)
Уплотнения EPDM

Обработка поверхности:

Внутренняя Полированная $Ra \leq 0,8 \mu m$
Внешняя Матовая

Блендер	M-226	M-440
Макс. подача жидкой среды	33.000 л/ч	65.000 л/ч
Макс. всасывание сухой среды*	3.000 кг/ч	9.000 кг/ч
Электродвигатель	4 kW - 3.000 об/мин.	11 kW - 3.000 об/мин.
Присоединения на всасывании	CLAMP 1½"	CLAMP 3"
Присоединения на подаче	CLAMP 2"	CLAMP 3"
Объем приёмной воронки	43 л	60 л
Вес	80 кг	240 кг

* Объем всасываемого продукта зависит от его характеристик, а также от технических характеристик установки. Для подбора вспомогательных насосов, обращаться в технический отдел INOXPA.

Очень важно поддерживать низкое давление на входе и выходе из блендера, а также избегать кавитации. Таким образом установка питательного насоса рекомендуется только в особых случаях (значительные потери давления на входе, высокая вязкость продукта и т.д.), принимая во внимание, что способность всасывания твердых/ порошкообразных веществ уменьшится.

При высоком давлении нагнетания центробежный насос должен быть установлен с нагнетательной стороны блендера.

Для эффективной работы блендера с вязкими средами более 500 cP в качестве питательного и нагнетательного насосов рекомендуется устанавливать насосы объемного типа.

I Варианты комплектации

- Промываемое двойное торцевое уплотнение.
- Двойное торцевое уплотнение под давлением.
- Соединения: DIN, SMS.
- Вибратор для воронки.
- Клапан с пневмоприводом + гигиеничный датчик верхнего уровня.
- Гигиеничный датчик нижнего уровня.
- Панель управления для вибратора, датчиков уровня, частотного регулятора, клапана.
- Решетка для воронки.
- Приёмная воронка на 60°.
- Дренаж.
- Версия ATEX.
- Обработка внутренней поверхности: $Ra \leq 0.5 \mu m$.



FT.M226_M440.3.RU-0718

I Вибратор на приёмной воронке

Для облегчения разгрузки сухого продукта, например такого, как порошок тонкого измельчения, на приёмной воронке устанавливается вибратор.

Пневматический вибратор: вибрация вызвана роликом, перемещающимся по пазу. Регулируя подачу воздуха, изменяется частота вибрации.

Вибрация обеспечивает постоянный поток сухого продукта до полного опорожнения воронки, таким образом избегая отложения остатков продукта на стенках.

При значительных вибрациях блендер приспособляют к соответствующим условиям работы, путём установки упругого соединения и антивибрационной опоры для приёмного бункера.

I Датчик уровня сыпучей среды

Вследствие высокого уровня автоматизации процесса необходимо установить контроль за всеми переменными, относящимися к производству. В целях покрытия данной потребности, предлагается установить один или два датчика верхнего/нижнего уровня сыпучего продукта в приёмной воронке.

Сигнал датчика низкого уровня, установленного в нижней части приёмной воронки, позволяет избежать попадания воздуха в смешивающую камеру. Датчик верхнего уровня контролирует подачу сухого продукта питающим устройством.

Данный датчик использует высокочастотный сигнал в области наконечника для обнаружения твердых тел. Возможна регулировка чувствительности обнаружения, датчик действует со всеми типами продуктов, сыпучими средами, гранулятами, жидкостями, маслами.

Характеристики:

- небольшие размеры в зоне контакта
- гигиеническое присоединение с резьбой G ½
- детали в контакте с продуктом из PEEK

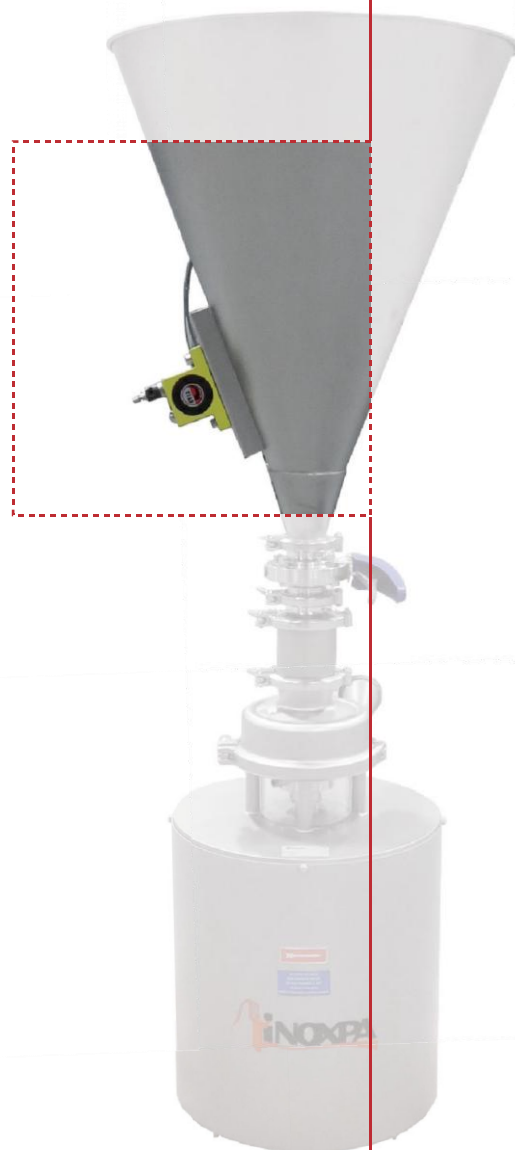

I Размеры блендера M-226

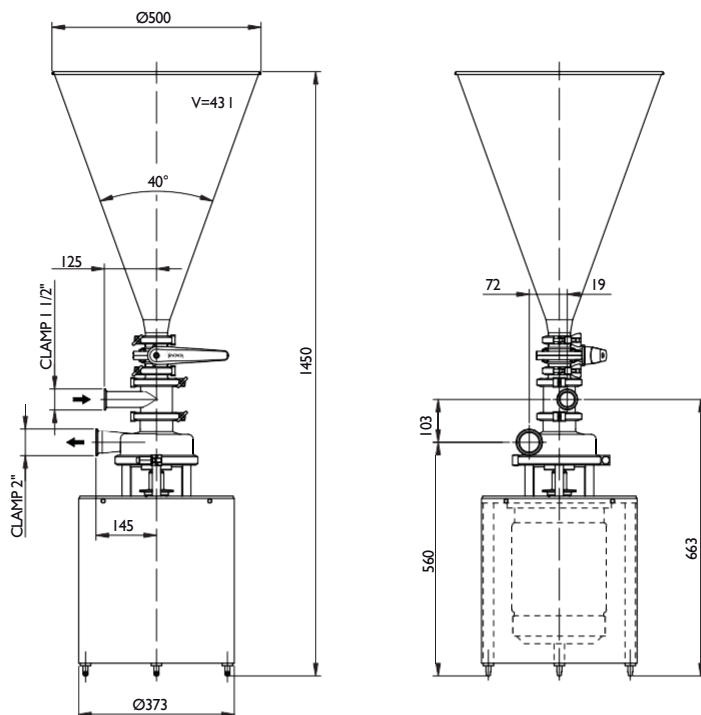

I Размеры блендера M-440

