



I Application

L'hygiène est un facteur essentiel dans les procédés alimentaires, cosmétiques et pharmaceutiques, ce qui impose un nettoyage parfait de tous les éléments (cuves, tuyauteries, pompes etc...). Afin de répondre à ce besoin nous avons développé des machines de nettoyage (NEP) automatisées. Sélectionnées et conçues sur mesure selon le besoin de chaque installation. Les NEP garantissent un nettoyage contrôlé pour obtenir un rendement optimal sans avoir besoin de démonter ni les équipements ni l'installation.

I Conception et caractéristiques

CONCEPTION DU NEP MOBILE

Ceci inclut les éléments suivants:

- 2 cuves AISI 316, double enveloppe isolante, de 250L pour préparation des solutions de nettoyage. Fonds coniques.
- Le chauffage est effectué à l'aide de résistances électriques placées dans les cuves.
- Dosage des concentrations par des pompes péristaltiques, à piston ou à membrane.
- Pompe de circulation Hyginox SE de 4kW.
- Collecteurs fabriqués en AISI 316 avec vanne papillon pneumatique et boîtier de contrôle type C-TOP.
- Châssis avec roues en AISI 304.
- Filtre au retour.
- Contrôle de la température dans les cuves et contrôle de la conductivité au retour.
- Contrôle du niveau des cuves.
- Contrôle du débit au retour.
- Manomètre au refoulement de la pompe.
- Visualisation et commande par écran tactile de 6".
- Contrôle du système par le biais d'un automate PLC Siemens.
- 5 programmes: préparation, nettoyage rapide des cuves, nettoyage rapide des lignes, nettoyage long des cuves et nettoyage long des lignes. Activation manuelle des vannes. Visualisation de l'état de l'équipement. Changement de paramètres.
- Tester et vérifier en nos ateliers.



I Conception et caractéristiques

CONCEPTION DU NEP FIXE EN LIGNE

Ceci inclut les éléments suivants:

- 2 cuves AISI 316, double enveloppe isolante, de 1000L pour préparation des solutions de nettoyage. Fonds coniques.
- 1 cuve AISI 304, non isolée, de 1500L pour eau de récupération. Fond conique.
- Le chauffage est effectué par un échangeur de chaleur, avec vanne modulante de vapeur et purgeur.
- Dosage des concentrations par le biais de pompes péristaltiques, à piston ou à membrane.
- Pompe de circulation Hyginox SE de 5.5kW.
- Collecteurs fabriqués en AISI 316 avec vanne papillon pneumatique et boîtier de contrôle type C-TOP.
- Châssis avec pieds réglables en hauteur en AISI 304.
- Filtre au retour.
- Contrôle de température dans les cuves et au refoulement, contrôle de la conductivité au retour.
- Contrôle du niveau des cuves.
- Contrôle de débit au retour.
- Manomètre au refoulement de la pompe.
- Visualisation et commande par écran tactile de 10".
- Contrôle du système par le biais d'un automate PLC Siemens.
- 5 programmes: préparation, nettoyage rapide des cuves, nettoyage rapide des lignes, nettoyage long des cuves et nettoyage long des lignes. Activation manuelle des vannes. Visualisation de l'état de l'équipement. Changement de paramètres.
- Tester et vérifier en nos ateliers.

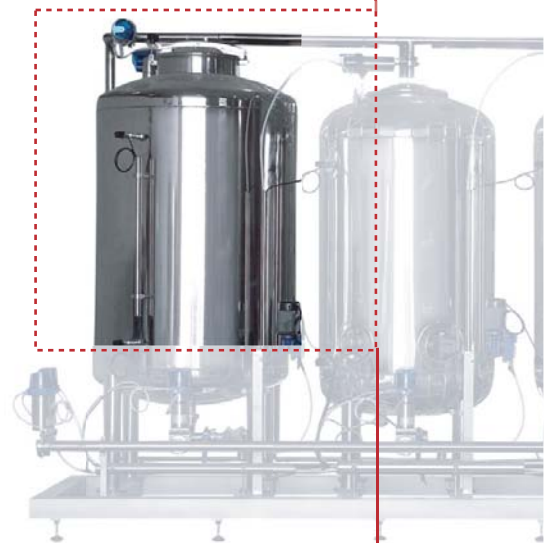

I Options

- Recirculation avec pompe sur cuves
- Dosage du désinfectant en ligne ou par le biais d'une cuve additionnelle.
- Systèmes de communication entre le NEP et les autres tableaux de l'installation.
- Vannes sans boîtier C-TOP.
- Installation de vannes à clapet au lieu de vannes papillon.
- Échangeur tubulaire.
- Autres configurations du système (2 lignes simultanément, plus grand volume).
- Contrôle du débit.
- Enregistrement des paramètres de fonctionnement.
- Possibilité de système fixe sans châssis.

I Matériaux

Pièces en contact avec le produit	AISI 316L
Autres pièces	AISI 304
Isolement	Laine de roches
Joints (vannes, pompes, raccords)	EPDM



I Dimensions générales CIPs standard

NEP mobile 1 ligne

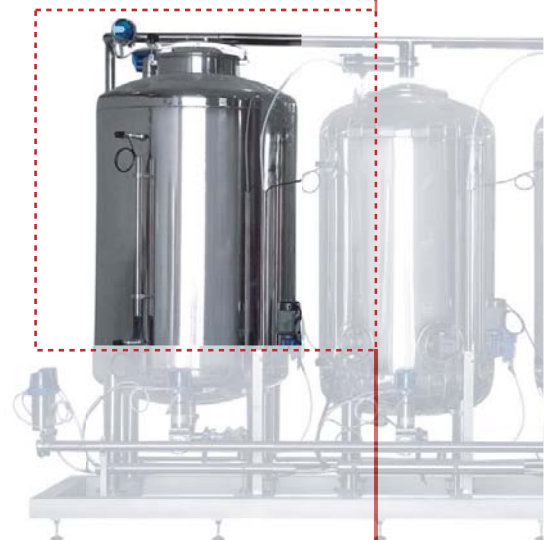
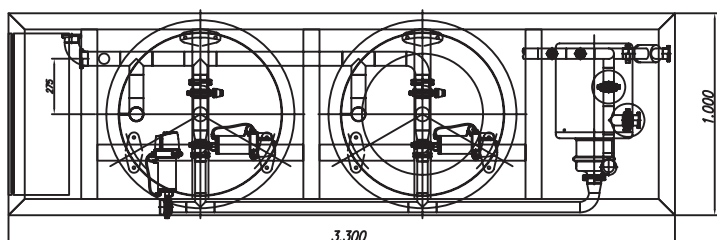
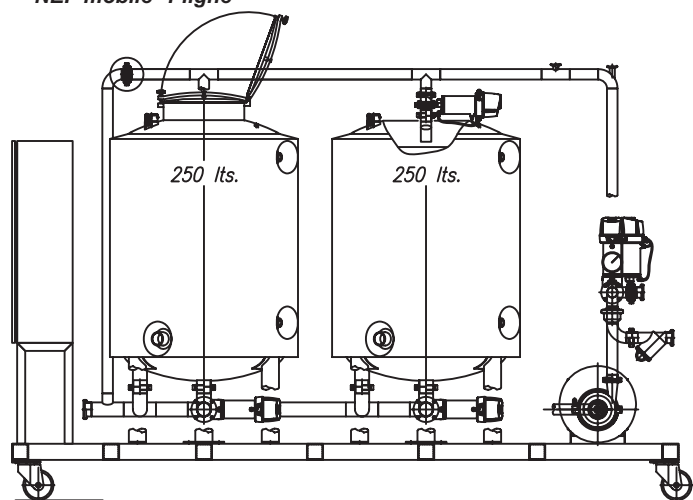

NEP fixe 1 ligne

