

A480 / A490

Дисковый Затвор



ПРИМЕНЕНИЕ

Дисковые затворы A480 ручного или автоматического управления широко используются в пищевой, косметической, фармацевтической и химической промышленности. Конструкция межфланцевого дискового затвора A490 облегчает его установку и обслуживание, затвор извлекается с помощью 4 болтов, в то время как фланцы, приваренные к установке, остаются неподвижными.

Управление затвором производится приводом или вручную (рукояткой). Рукояткой затвор фиксируется в положениях “открыто” или “закрыто”, также возможны варианты исполнения с промежуточными положениями фиксации. Привод преобразовывает осевое движение поршня во вращательное (90°) движение, которое передаётся диску.

КОНСТРУКЦИЯ И ХАРАКТЕРИСТИКИ

Гигиеничный дизайн в соответствии с директивами EHEDG.

Различные модели легко заменяемых рукояток и пневмо- или электроприводов.

Минимальные потери давления.

Взаимозаменяемые полукорпусы с различными типами присоединений.

Прослеживаемость деталей.

Вкладыш соответствует стандартам USP CLASS VI.

ТЕХНИЧЕСКИЕ СПЕЦИФИКАЦИИ

Материалы

Диск	1.4404 (СТАНДАРТ AISI 316L)
Полукорпусы	1.4307 (СТАНДАРТ AISI 304L) или 1.4404 (СТАНДАРТ AISI 316L)
Другие стальные детали	1.4307 (СТАНДАРТ AISI 304L)
Вкладыш	EPDM, HNBR, VMQ или FPM

Обработка поверхности

Внутренняя	Ra ≤ 0,8 μm
Внешняя	Механическая

Размеры

DIN EN 10357 серия A (ранее DIN 11850 серия 2)	DN 25 - DN 100
ASTM A269/270 (соответствует трубе OD)	OD 1" - OD 4"

Присоединения

Под сварку
 Резьба
 Гайка
 Clamp (зажим)

Пределные условия эксплуатации

Рабочая температура	-10°C до 120°C	14°F до 248°F
Температура SIP	140°C (макс. 30 мин)	284°F
Мин.рабочее давление	20 kPa (0,2 бар)	3 PSI
Макс.рабочее давление	1000 kPa (10 бар) ¹	145 PSI

1) Согласно Директиве 2014/68/UE, клапаны Категории I для работы со средами Группы 1.

DN	25	32	40	50	65	80	100
Момент вращения в сухую ¹ [Nm]	5	5	5	8	15	25	30

DN	1"	1½"	2"	2½"	3"	4"
Момент вращения в сухую ¹ [Nm]	5	5	8	15	25	30

1)Для вращения клапана в сухом уплотнительном соединении

ТЕХНИЧЕСКИЕ СПЕЦИФИКАЦИИ: РУКОЯТКИ И ПРИВОДЫ**Рукоятка**

Многопозиционная рукоятка 1.4307 (СТАНДАРТ AISI 304L) + пластмасса (PA6) (СТАНДАРТ AISI 304L)
 Двухпозиционная рукоятка 1.4307 (СТАНДАРТ AISI 304L) + пластмасса (PF31)

Привод

Корпус 1.4307 (СТАНДАРТ AISI 304L)
 Опора 1.4301 (СТАНДАРТ AISI 304)
 Давление воздуха 600 - 800 kPa (6 - 8 бар)
 Присоединение подачи воздуха G 1/8 (труба Ø6)

Расход воздуха

Привод	SE	DE
	(Односторонний)	(Двусторонний)
A940 - T1	1,3	3,4
A940 - T2	2,1	4,9

Расход сжатого воздуха при P_{rel}=6 бар (л N/цикл)

Стандартный монтаж

Затвор	A940 - T1	A940 - T2
	A480 & A490	DN 10 a DN 50 OD 1" a OD 2"

ОПЦИИ

Различные типы рукояток.
 Привод: электрический или пневматический одинарного или двойного действия.
 Индуктивные датчики положения.
 Контрольный узел C-TOP S.
 Возможно исполнение ATEX.

РАЗМЕРЫ

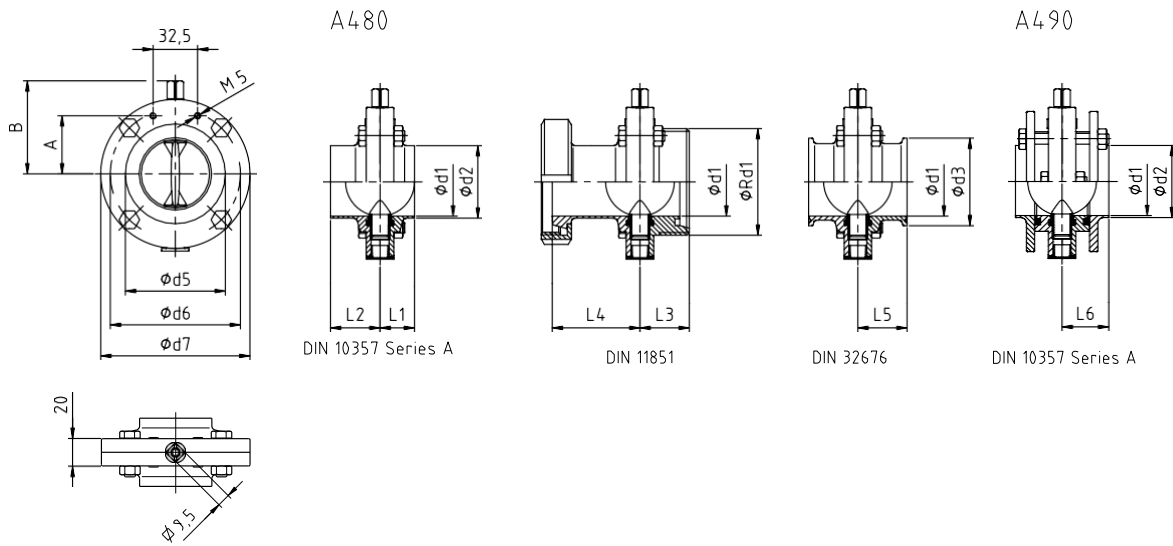

10.010.32.0045

DN	Затвор				Присоединения								Вес [кг]				
	Ød5	Ød6	Ød7	A	B	Ød1	Ød2	ØRd1	Ød3	L1	L2	L3	L4	L5	L6	A480 ¹	A490
25	47	69	83	29,5	55,0	26	29	Rd 52 x 1/6"	50,5	25	32	32	47	32	34	0,9	1,5
32	53	75	89	32,5	58,0	32	35	Rd 58 x 1/6"	50,5	25	32	32	50	32	34	1,0	1,6
40	60	82	96	36,0	61,5	38	41	Rd 65 x 1/6"	50,5	25	36	36	51	36	34	1,2	1,8
50	73	95	109	42,5	68,0	50	53	Rd 78 x 1/6"	64,0	25	36	36	53	36	34	1,4	2,2
65	90	112	126	51,0	76,5	66	70	Rd 95 x 1/6"	91,0	25	38	38	57	38	34	1,8	2,8
80	105	127	141	58,5	84,0	81	85	Rd 110 x 1/4"	106	30	45	45	67	45	36	2,3	3,7
100	125	147	161	68,5	94,0	100	104	Rd 130 x 1/4"	119	30	45	45	74	45	36	2,9	4,6

1) Присоединения под сварку

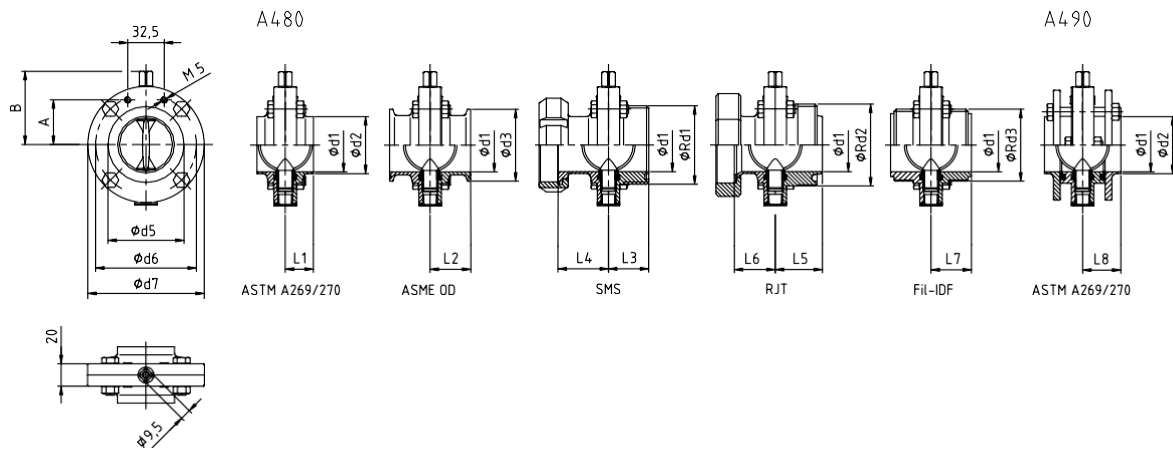

10.010.32.0049

DN	Затвор				Присоединения								Вес [кг]					
	Ød5	Ød6	Ød7	A	B	Ød1	Ød2	Ød3	ØRd2	ØRd3	L1	L2	L5	L6	L7	L8	A480 ¹	A490
1"	42	64	78	27,0	52,5	22,1	25,4	50,5	Rd 45,72 x 1/8"	Rd 37,13 x 1/8"	25	32	39	45	39	34	0,8	1,3
1½"	55	77	91	33,5	59,0	34,8	38,1	50,5	Rd 58,42 x 1/8"	Rd 50,65 x 1/8"	25	36	42	49	36	34	1,0	1,7
2"	68	90	104	40,0	65,5	47,5	50,8	64,0	Rd 72,72 x 1/6"	Rd 64,16 x 1/8"	25	36	42	53	36	34	1,3	2,0
2½"	80	102	116	46,0	71,5	60,2	63,5	77,5	Rd 85,42 x 1/6"	Rd 77,56 x 1/8"	25	38	42	57	38	34	1,5	2,4
3"	93	115	129	52,5	78,0	72,9	76,2	91,0	Rd 98,12 x 1/6"	Rd 91,19 x 1/8"	25	38	42	57	38	36	1,8	3,0
4"	125	147	161	68,5	94,0	97,4	101,6	119	Rd 123,52 x 1/6"	Rd 125,9 x 1/6"	30	45	45	64	45	36	2,9	4,8

1) Присоединение под сварку

SMS	Присоединения			Вес [кг]
	ØRd1	L3	L4	
25	Rd 40 x 1/6"	32	40	1,0
38	Rd 60 x 1/6"	36	45	1,6
51	Rd 70 x 1/6"	36	45	1,9
63,5	Rd 85 x 1/6"	38	49	2,5
76	Rd 98 x 1/6"	38	49	2,9
101,6	Rd 132 x 1/6"	65	60	5,7
104	Rd 125 x 1/4"	45	60	4,6

1) Присоединение резьбовое.

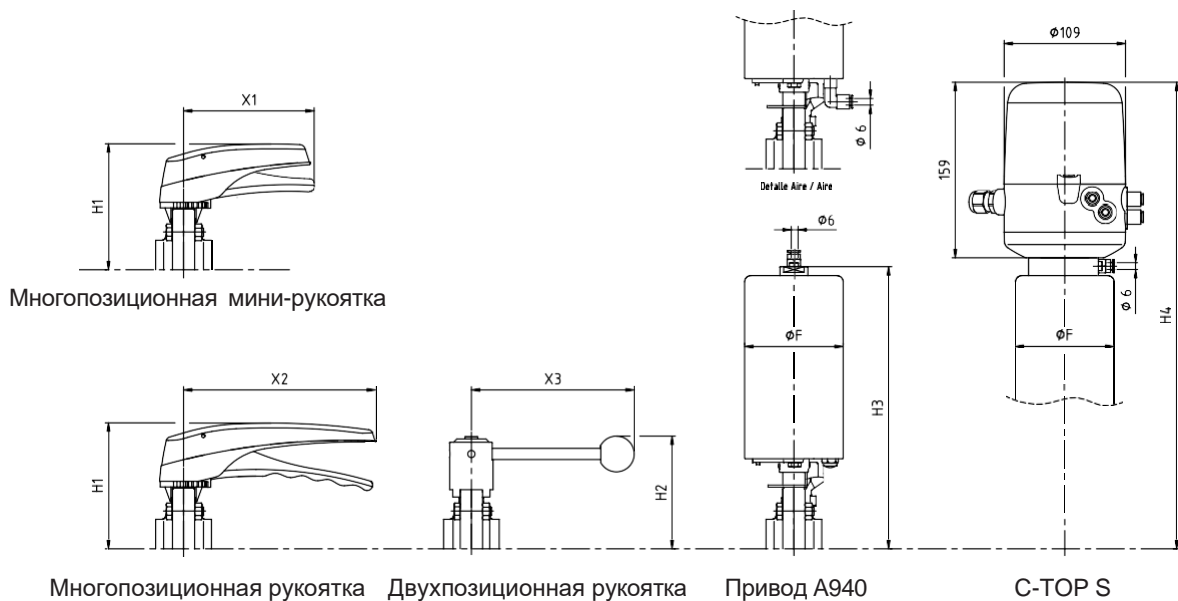

10.010.32.0051

DN	Рукоятки и приводы								
	H1	X1	X2	H2	X3	T1 (ØF = 76)		T2 (ØF = 88,5)	
						H3	H4	H3	H4
25	100	118	173*	88	146	218	385	240*	407*
32	104	118	173*	92	146	221	388	243*	410*
40	107	118*	173	95	146	225	392	247*	414*
50	113	118*	173	101	146	231	398	253*	420*
65	122	118*	173	110	146	-	-	262	429
80	130	118*	173	117	175	-	-	269	436
100	140	118*	173	128	175	-	-	279	446

DN	Рукоятки и приводы								
	H1	X1	X2	H2	X3	T1 (ØF = 76)		T2 (ØF = 88,5)	
						H3	H4	H3	H4
1"	98	118	173*	86	146	216	383	238*	405*
1½"	104	118*	173	92	146	222	389	244*	411*
2"	110	118*	173	98	146	229	396	251*	418*
2½"	117	118*	173	104	146	-	-	257	424
3"	123	118*	173	111	146	-	-	263	430
4"	140	118*	173	128	175	-	-	279	446

*) Не стандартный или не рекомендуется

DIMENSIONAMENTO

Для продуктов, сходных с водой по своей плотности и вязкости, можно рассчитать необходимый Kv по следующей формуле:

$$Kv = \frac{Q}{\sqrt{\Delta P}}$$

где: Q ≡ расход м³/ч
ΔP ≡ падение давления в клапане

Испытания с водой при 20°C.

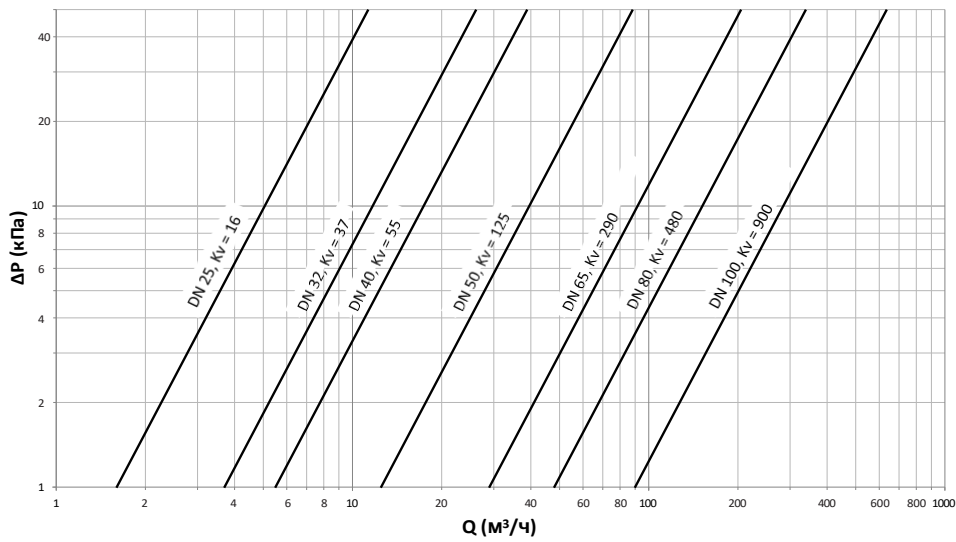

10.010.32.0061

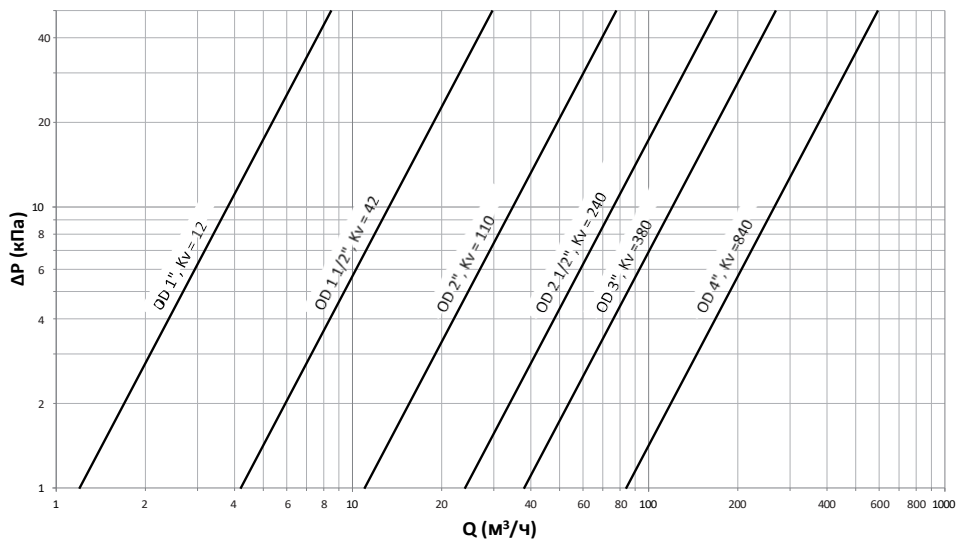

10.010.32.0062